

### Χαρακτηριστικά

- Αντλία αυτόματης αναρρόφησης (JET)
- Διπλός μηχανικός στυπιοθλίπτης
- Θερμική προστασία
- Κινητήρας προστασίας IP44
- Κλάση μόνωσης F
- Μέγιστο βάθος αναρρόφησης 7m

### Απόδοση

- Παροχή μέχρι 2,5 m<sup>3</sup>/h.
- Μανομετρικό μέχρι 43 m.
- Μέγιστο διάμετρος σωματιδίων 3 mm
- Ταχύτητα περιστροφής 2900 r.p.m.

### Εφαρμογές

- Οικιακή ή κτιριακή χρήση
- Ύδρευση από πηγάδια ή δεξαμενές
- Κήπο και άρδευση
- Σε συνδυασμό με ρυθμιστή στροφών (inverter)
- Σε συνδυασμό με πιεστικό δοχείο

### Υλικά

- Κέλυφος κινητήρα από αλουμίνιο
- Άξονας από ανοξείδωτο χάλυβα AISI 304
- Πτερωτή από ορείχαλκο
- Κέλυφος αντλίας από χυτοσίδηρο



**PK 40**

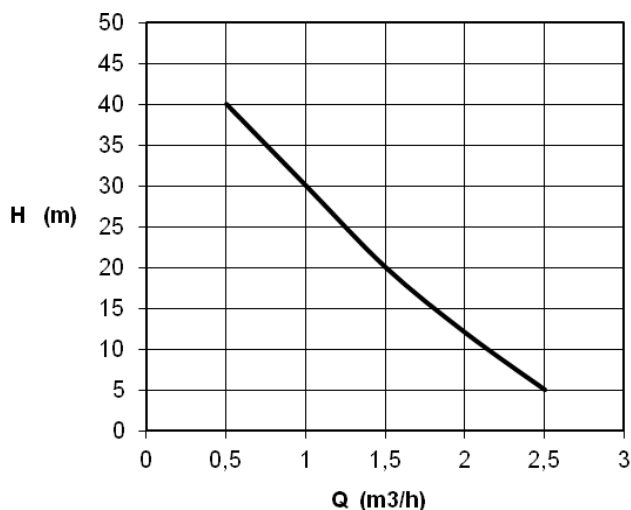

ΤΥΠΟΣ	ΤΑΣΗ	ΙΣΧΥΣ KW	m <sup>3</sup> /h	0,5	1	1,5	2	2,5
			l/min	8,3	16,7	25	33,3	41,7
<b>PK 40</b>	220V	290	<b>H (m)</b>	40	30	20	12	5

## Διαστασιολόγιο

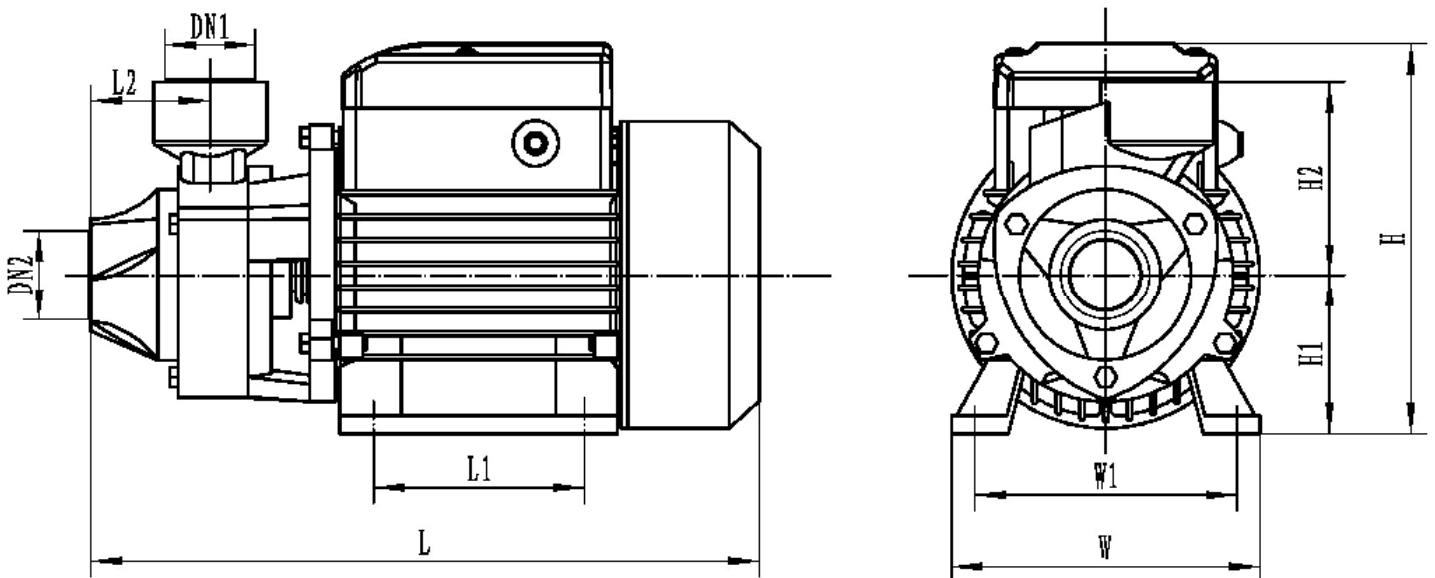
**PK 40**

ΤΥΠΟΣ	L (mm)	W (mm)	H (mm)	L1 (mm)	L2 (mm)	W1 (mm)	H1 (mm)	H2 (mm)	DN1	DN2	Βάρος
PK 40	257	120	153	80	46	100	63	75	1"	1"	7kg