

### Χαρακτηριστικά

- Αντλία μη αυτόματης αναρρόφησης
- Διπλός μηχανικός στυπιοθλίπτης
- Θερμική προστασία
- Κινητήρας προστασίας IP44
- Κλάση μόνωσης F
- Μέγιστο βάθος αναρρόφησης 8m

### Απόδοση

- Παροχή μέχρι 6 m<sup>3</sup>/h.
- Μανομετρικό μέχρι 55 m.
- Ταχύτητα περιστροφής 2900 r.p.m.

### Εφαρμογές

- Οικιακή ή κτιριακή χρήση
- Ύδρευση από πηγάδια ή δεξαμενές
- Κήπο και άρδευση
- Σε συνδυασμό με ελεγκτή πίεσης
- Σε συνδυασμό με πιεστικό δοχείο

### Υλικά

- Κέλυφος κινητήρα από αλουμίνιο
- Άξονας από ανοξείδωτο χάλυβα AISI 304
- Πτερωτή από τεχνοπολυμερες PPO
- Χιτώνιο αντλίας από ανοξείδωτο χάλυβα
- Βάση αντλίας από χυτοσίδηρο



### Multi

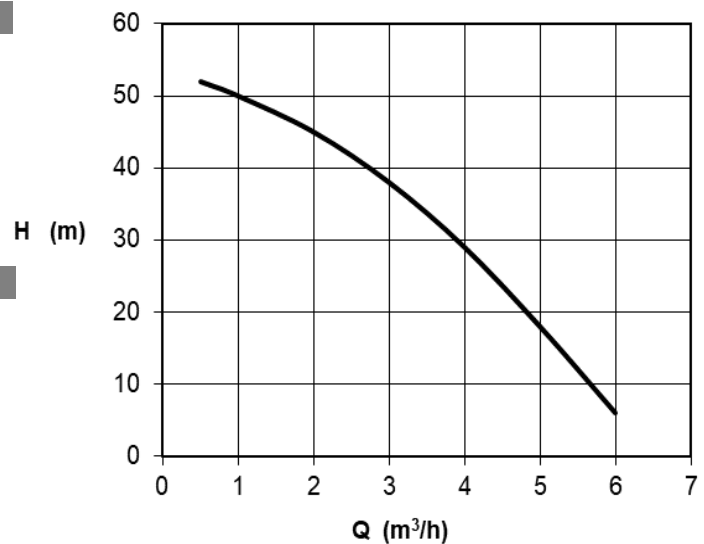

ΤΥΠΟΣ	ΤΑΣΗ	ΙΣΧΥΣ kW	m <sup>3</sup> /h							
			l/min	0,5	1	2	3	4	5	6
			8,33	16,66	33,32	50	66,64	75	100	
Multi 3/5	220V	1,1		52	50	45	38	29	18	6

## Διαστασιολόγιο

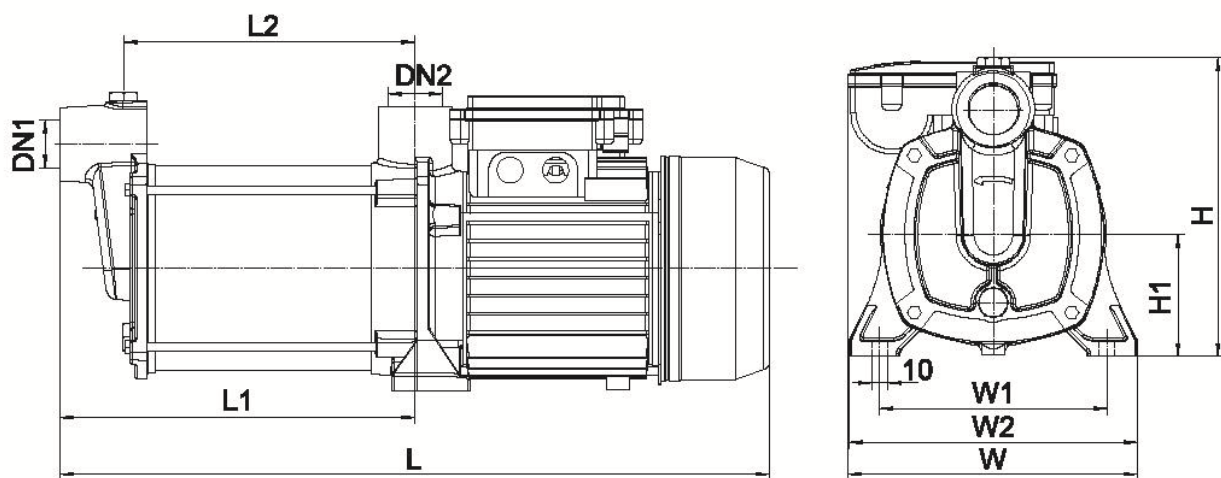

ΤΥΠΟΣ	L (mm)	W (mm)	H (mm)	L1 (mm)	L2 (mm)	W1 (mm)	W2 (mm)	H1 (mm)	DN1	DN2	Βάρος
Multi 3/5	438	179	185	220	180	176	125	75	1"	1"	14kg