

Χαρακτηριστικά

- Αντλία μονοβάθμια φυγοκεντρική
- Διπλός μηχανικός στυπιοθλίπτης
- Θερμική προστασία
- Κινητήρας προστασίας IP54
- Κλάση μόνωσης F
- Μέγιστο βάθος αναρρόφησης 7m

Απόδοση

- Παροχή μέχρι 60 m³/h.
- Μανομετρικό μέχρι 23 m.
- Μέγιστο διάμετρος σωματιδίων 3 mm
- Ταχύτητα περιστροφής 2900 r.p.m.

Εφαρμογές

- Οικιακή ή κτιριακή χρήση
- Ύδρευση από πηγάδια ή δεξαμενές
- Κήπο και άρδευση
- Σε συνδυασμό με ρυθμιστή στροφών (inverter) (m)
- Σε συνδυασμό με πιεστικό δοχείο

Υλικά

- Κέλυφος κινητήρα από αλουμίνιο
- Άξονας από ανοξείδωτο χάλυβα AISI 304
- Πτερωτή από ορείχαλκο
- Κέλυφος αντλίας από χυτοσίδηρο



CDS

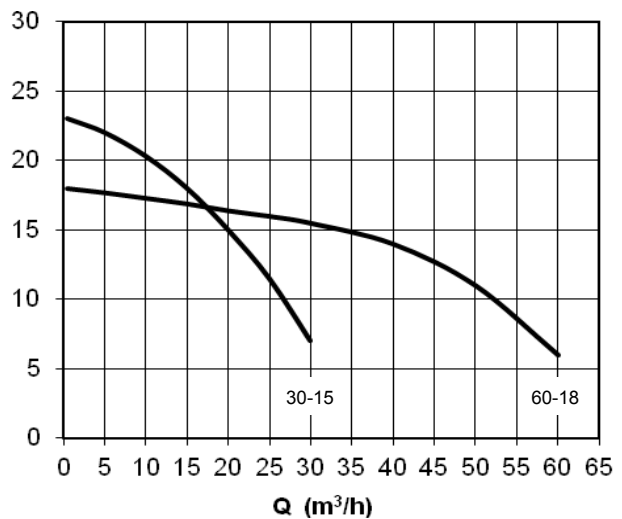

ΤΥΠΟΣ	ΤΑΣΗ	ΙΣΧΥΣ KW	m ³ /h l/min	0,5	5	10	15	20	25	30	40	50	60
				H (m)	H (m)	H (m)	H (m)	H (m)	H (m)	H (m)	H (m)	H (m)	H (m)
CDS 30-15	220V	1,1		23	22	20,3	18	15	11,5	7			
CDS 60-18		2,2		18	17,7	17,3	16,9	16,4	16	15,5	14	11	6

Dimensions

CDS

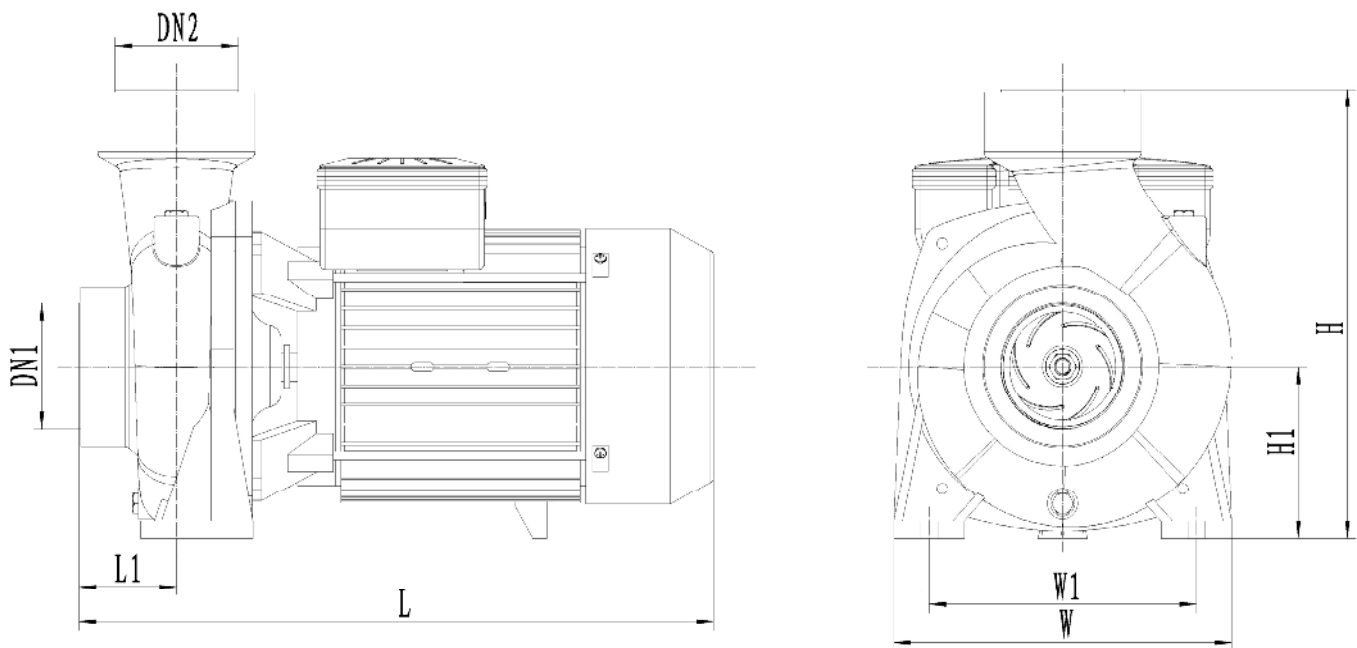

TYPE	L (mm)	W (mm)	H (mm)	L1 (mm)	H1 (mm)	W1 (mm)	DN1	DN2	Weight
CDS 30-15	335	190	245	62	97	160	2'	2''	34kg
CDS 60-18	451	240	313	69	120	190	3'	3''	46kg