

Χαρακτηριστικά

- Ανοξείδωτη αντλία αποστράγγισης ακαθάρτων
- Εσωτερική ψύξη κινητήρα για μεγάλη διάρκεια ζωής
- Άντληση για υψηλό μανομετρικό (3 bar)
- Διπλός μηχανικός στυπιοθλίπτης
- Θερμική προστασία
- Διακόπτης στάθμης νερού (Φλοτέρ)
- Κινητήρας προστασίας IP68
- Κλάση μόνωσης F
- Μέγιστο βάθος βύθισης 5m

Απόδοση

- Παροχή μέχρι 6 m³/h
- Μανομετρικό μέχρι 33 m
- Μέγιστη περιεκτικότητα σε άμμο 100 gr/m³

Εφαρμογές

- Μικρά φρεάτια ή δεξαμενές
- Γκαράζ
- Υπόγεια

Υλικά

- Κέλυφος κινητήρα από ανοξ. χαλ. AISI 304
- Άξονας από ανοξείδωτο χάλυβα AISI 304
- Πτερωτή από ανοξείδωτο χάλυβα AISI 304
- Κέλυφος αντλίας από ανοξ. χαλ. AISI 304



ASTRA XT

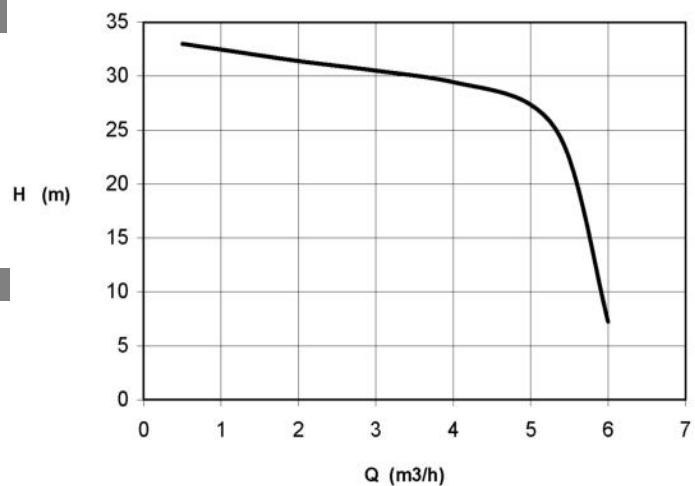

ΤΥΠΟΣ	ΤΑΣΗ	ΙΣΧΥΣ KW	m ³ /h	0,5	1	2	3	4	5
			l/min	8,3	16,7	33,3	50	66,7	83,3
Astra XT 750	220V	0,75	H (m)	33	32,4	31,4	30,5	29,5	27,5

Διαστασιολόγιο

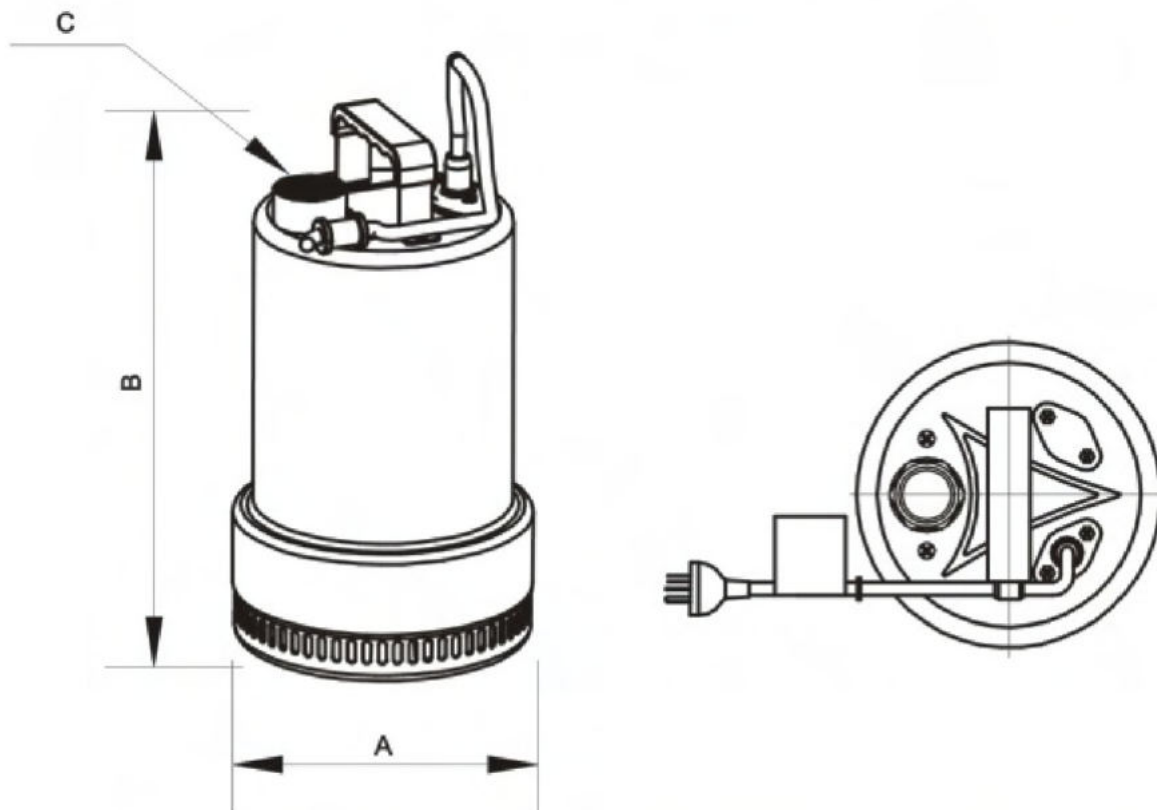

ΤΥΠΟΣ	A (mm)	B (mm)	C Εξαγωγή	Βάρος
Astra XT 750	185	340	1''1/4	13Kg