

### Γενικά

- Αυτόματος σταθμός ανύψωσης λυμάτων
- Πτερωτή με κοπήρες
- Διπλός μηχανικός στυπιοθλίπτης
- Θερμική προστασία
- Αυτόματη λειτουργία
- Κινητήρας προστασίας IP44
- Κλάση μόνωσης F

### Χαρακτηριστικά

- Αθόρυβη λειτουργία
- Εύκολη σύνδεση με λεκάνη, νιπτήρα, μπάνιο
- Σύστημα όσμωσης με φίλτρα ενεργού άνθρακα
- Αντλία με κοπήρα για τεμαχισμό λύματος
- Αποφυγή εγκλωβισμού μακρόντων σε άξονα
- Ενσωματωμένη βαλβίδα αντεπιστροφής
- Εκκίνηση / Σταμάτημα : 90mm / 40mm από το έδαφος

### Πλεονεκτήματα

- Μέγιστο μανομετρικό 8,5m
- Περιλαμβάνονται πολλά βοηθητικά εξαρτήματα για εύκολη συνδεση
- Επιλογή εξαγωγής στο επάνω ή στο πλάι
- Χρονοκαυστήρηση με δυνατότητα ρύθμισης (προεγκατεστημένο 2 sec, μέγιστο 7 sec)
- Χρήση με πλυντήριο ρούχων ή πιάτων
- Εύκολη αντικατάσταση κινητήρα χωρίς αποσύνδεση αντλίας από τη λεκάνη ή χωρίς να λερώνονται τα χέρια

### Απόδοση

- Παροχή μέχρι 5 m<sup>3</sup>/h
- Μανομετρικό μέχρι 8,5 m
- Μέγιστη θερμοκρασία +50 °C

### Εφαρμογές

- Αντλία για λύματα
- Ειδικά για τουαλέτες σε υπόγεια

### Υλικά

- Δεξαμενή από θερμοπλαστική ρητίνη
- Ανοξειδωτες λεπίδες τεμαχισμού λύματος



**ARGOLIFT-82C**

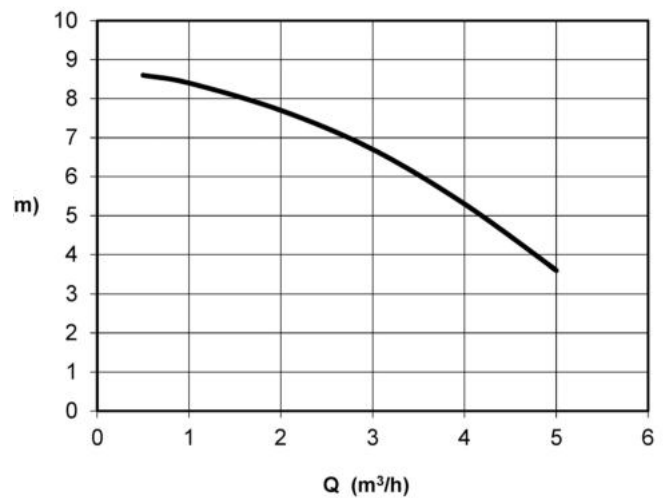

ΤΥΠΟΣ	ΤΑΣΗ	ΙΣΧΥΣ W	ΠΕΡΑΣΜΑ ΣΩΜΑΤΙΔΙΩΝ	m <sup>3</sup> /h	0,5	1	2	3	4	5
				l/min	8	17	33	50	67	83
Argolift-82C	220V	600	Κοπήρες	H (m)	8,6	8,4	7,7	6,7	5,3	3,6

## Διαστασιολόγιο

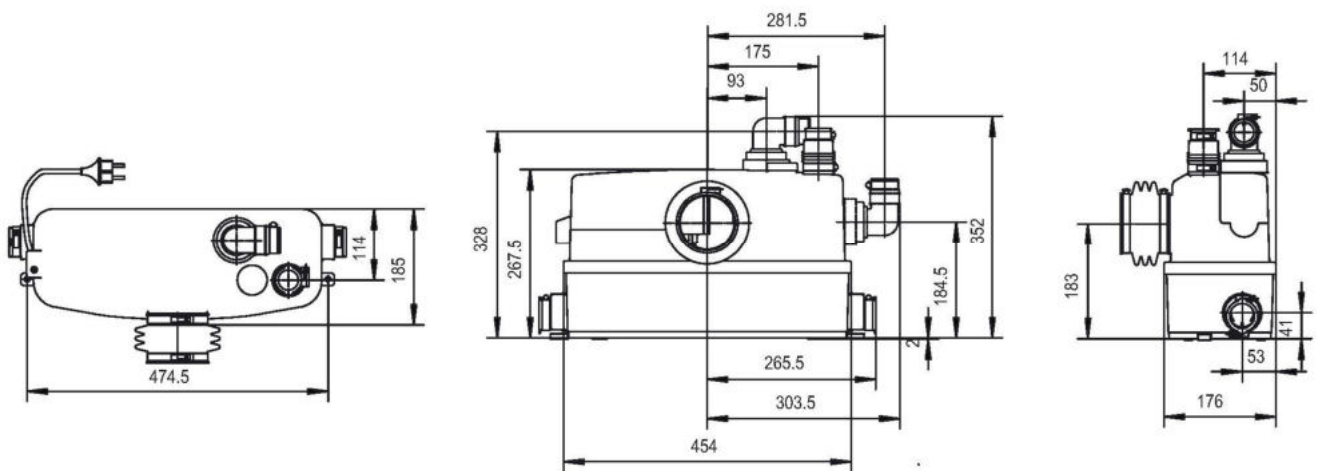

ΤΥΠΟΣ	L (mm)	W (mm)	H (mm)	D Discharge	Βάρος
Argolift-82C	454	176	352	1"	6kg